

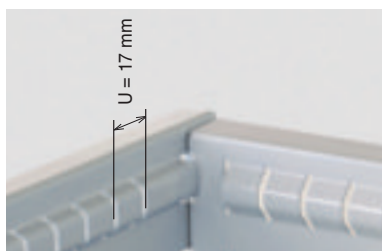

SCELTA DELLA SUPERFICIE D'APPOGGIO  
CHOIX DE LA SURFACE D'APPUY



L'unità Huni (U) corrisponde a 17 mm e si basa sul reticolo di suddivisione del cassetto.

L'unité Huni (U) correspond à 17 mm et se fonde sur le schéma réticulaire de subdivision du tiroir.

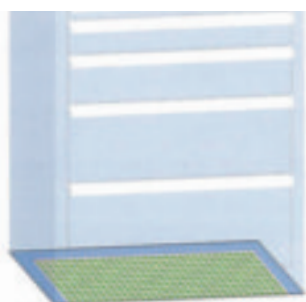

■ Superficie utile, costruita sul modulo di reticolatura U.

■ Surface utile, construite sur le schéma réticulaire U.

■ Superficie della base del corpo, riferita al modulo di reticolatura U.

■ Surface du fond du bâti, construite sur le schéma réticulaire U.

■ IL SISTEMA DI MISURA INTELLIGENTE

In fase di scelta di un armadio a cassetti, viene anzitutto selezionata la misura della superficie d'appoggio. La superficie d'appoggio determina altresì la superficie utile del cassetto. Per entrambi indichiamo in questo catalogo sia le misure in millimetri che in unità Huni Italiana (U).

Per il corpo dell'armadio le misure in millimetri della superficie d'appoggio si intendono larghezza x profondità (per esempio 564 x 725 mm), lo stesso per la superficie utile del cassetto (per esempio 459 x 612 mm).

L'unità Huni Italiana (U) corrisponde a 17 mm e si basa sul reticolo di suddivisione del cassetto. È una pratica unità di misura per denominare e specificare chiaramente la tipologia del corpo, del cassetto e del materiale di suddivisione. Negli esempi sotto riportati sia il corpo che i cassetti montati all'interno dell'armadio mostrano le stesse unità Huni Italiana sebbene le misure indicate in millimetri siano differenti.

■ LE SYSTÈME DE MESURE INTELLIGENT

Lorsqu'on choisit une armoire à tiroirs, on détermine d'abord les dimensions de la surface de base. L'aperçu ci-dessous vous aide à faire ce choix. La surface de base détermine la surface utile du tiroir. Pour ces deux grandeurs, nous indiquons dans ce catalogue respectivement les dimensions en mm et en unités Huni Italiana (U).

Pour les bâtis, les dimensions en mm correspondent à la surface de base en largeur x profondeur (p.ex. 564 x 725 mm), pour les tiroirs elles correspondent à la surface utile (p.ex. 459 x 612 mm).

Une unité Huni Italiana (U) vaut 17 mm et est basée sur le quadrillage de base pour la subdivision de tiroirs. Les unités Huni Italiana (U) sont une désignation pratique du quadrillage de base. Elles servent à indiquer clairement la correspondance entre le bâti, le tiroir et le matériel de subdivision. Dans les exemples ci-dessus, le bâti et les tiroirs correspondants ont des unités Huni Italiana identiques bien que les dimensions en mm soient différentes.

Gli armadi a cassetti Huni Italiana sono disponibili nelle seguenti misure:

Les armoires à tiroirs Huni Italiana sont disponibles dans les dimensions suivantes:

| Larg x prof<br>Unità Huni<br>Unités Huni | 564x572 mm<br>(27x27U)               | 564x725 mm<br>(27x36U)               | 717x572 mm<br>(36x27U)               | 717x725 mm<br>(36x36U)               | 1023x572 mm<br>(54x27U)              | 1023x725 mm<br>(54x36U)              | 1431x725 mm<br>(78x36U)              |
|--|--------------------------------------|--------------------------------------|--------------------------------------|--------------------------------------|--------------------------------------|--------------------------------------|--------------------------------------|
| Altezza<br>Hauteur<br>mm                 | Altezza utile<br>Hauteur utile<br>mm | Altezza utile<br>Hauteur utile<br>mm | Altezza utile<br>Hauteur utile<br>mm | Altezza utile<br>Hauteur utile<br>mm | Altezza utile<br>Hauteur utile<br>mm | Altezza utile<br>Hauteur utile<br>mm | Altezza utile<br>Hauteur utile<br>mm |
| 283                                      | 200                                  |                                      |                                      |                                      |                                      |                                      |                                      |
| 400                                      | 300                                  | 300                                  |                                      |                                      |                                      |                                      |                                      |
| 550                                      | 450                                  | 450                                  | 450                                  |                                      | 450                                  |                                      |                                      |
| 650                                      | 550                                  | 550                                  |                                      |                                      |                                      |                                      |                                      |
| 700                                      | 600                                  | 600                                  | 600                                  | 600                                  | 600                                  |                                      |                                      |
| 800                                      | 700                                  | 700                                  |                                      |                                      | 700                                  |                                      |                                      |
| 850                                      | 750                                  | 750                                  | 750                                  | 750                                  | 750                                  | 750                                  |                                      |
| 1000                                     | 900                                  | 900                                  | 900                                  | 900                                  | 900                                  | 900                                  | 900                                  |
| 1150                                     |                                      |                                      |                                      | 1050                                 |                                      | 1050                                 |                                      |
| 1325                                     |                                      |                                      |                                      | 1225                                 |                                      | 1225                                 | 1225                                 |
| 1450                                     |                                      |                                      | 1350                                 | 1350                                 | 1350                                 | 1350                                 |                                      |
| 1625                                     |                                      |                                      |                                      | 1525                                 |                                      |                                      |                                      |

| Larg x prof<br>Unità Huni<br>Unités Huni | 459x459 mm<br>(27x27U)    | 459x612 mm<br>(27x36U)    | 612x459 mm<br>(36x27U)    | 612x612 mm<br>(36x36U)    | 918x459 mm<br>(54x27U)    | 918x612 mm<br>(54x36U)    | 1326x612 mm<br>(78x36U)   |
|--|---------------------------|---------------------------|---------------------------|---------------------------|---------------------------|---------------------------|---------------------------|
| Altezza frontale<br>Hauteur<br>mm        | Portata<br>Capacité<br>kg | Portata<br>Capacité<br>kg | Portata<br>Capacité<br>kg | Portata<br>Capacité<br>kg | Portata<br>Capacité<br>kg | Portata<br>Capacité<br>kg | Portata<br>Capacité<br>kg |
| 50 (32)                                  | 75                        | 75                        | 75                        | 75                        | 75                        | 75                        |                           |
| 75 (57)                                  | 75/200                    | 75/200                    | 75/200                    | 75/200                    | 75/200                    | 200                       | 200                       |
| 100 (82)                                 | 75/200                    | 75/200                    | 75/200                    | 75/200                    | 75/200                    | 200                       | 200                       |
| 125 (107)                                | 75/200                    | 75/200                    | 75/200                    | 75/200                    | 75/200                    | 200                       | 200                       |
| 150 (132)                                | 75/200                    | 75/200                    | 75/200                    | 75/200                    | 75/200                    | 200                       | 200                       |
| 175 (157)                                | 75/200                    | 75/200                    | 75/200                    | 75/200                    | 75/200                    | 200                       | 200                       |
| 200 (182)                                | 75/200                    | 75/200                    | 75/200                    | 75/200                    | 75/200                    | 200                       | 200                       |
| 250 (232)                                | 75/200                    | 75/200                    | 75/200                    | 75/200                    | 75/200                    | 200                       | 200                       |
| 300 (282)                                | 75/200                    | 75/200                    | 75/200                    | 75/200                    | 75/200                    | 200                       | 200                       |

Valori tra parentesi = altezza utile del cassetto Valeurs entre parenthèses = hauteur utile tiroir



ISTRUZIONI PER LA CONFIGURAZIONE  
INSTRUCTIONS POUR LA CONFIGURATION

Istruzioni per la configurazione. Seguendo puntualmente le indicazioni di questa pagina potrete allestire il Vostro armadio a cassetti in base alle Vostre esigenze e ai Vostri bisogni.

*Instructions pour la configuration en suivant point par point les indications de cette page, vous pourrez équiper votre armoire à tiroirs selon vos exigences et vos besoins.*

**SCELTA SUPERFICIE D'APPOGGIO**  
**CHOIX SURFACE DE BASE DE L'ARMOIR**

**1**

Per prima cosa occorre selezionare la superficie d'appoggio. Essa viene indicata in millimetri (larghezza x profondità mm), come pure in unità Huni (U x U). La misura U x U rappresenta il tipo di cassetto adattabile al rispettivo corpo.



*Choisissez d'abord la surface de base de l'armoire. Elle est indiquée en millimètres (largeur x profondeur mm) ainsi qu'en unités Huni (U x U). La cote U x U indique les tiroirs correspondant aux bâtis.*

**SELEZIONE CORPO E SISTEMA DI CHIUSURA**  
**CHOIX BÂTI ET SYSTÈME DE FERMETURE**

**2**

Dopo aver scelto la superficie d'appoggio occorrerà scegliere il corpo. Per ogni base sono disponibili differenti altezze. La selezione del corpo comprende anche la scelta del sistema di chiusura e del colore.



*Après le choix d'une surface de base, il faut choisir le bâti. Pour chaque surface de base, il existe diverses hauteurs. Avec le bâti, il faut également choisir le système de fermeture.*

**SCELTA CASSETTI**  
**CHOIX DES TIROIRS**

**3**

Determinate ora l'altezza frontale, la portata e il colore dei cassetti. La somma delle altezze frontali C deve corrispondere all'altezza utile B (vedi grafica riportata al punto 2). Selezionate anche il sistema di chiusura.

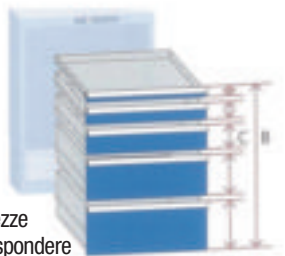

*Choisissez maintenant la hauteur frontale, la capacité de charge et la couleur des tiroirs. La somme des hauteurs frontales C doit correspondre à la hauteur utile B (voir le dessin au point 2). Veuillez choisir également la sécurité souhaitée.*

**SELEZIONE ACCESSORI**  
**CHOIX DES ACCESSOIRES**

**4**

L'armadio può essere allestito con una porta battente, dei ripiani spostabili e dei ripiani estraibili. Oltre a ciò viene proposto un ulteriore pacchetto di accessori per corpi (copertura, base, ruote, maniglie per armadi mobili). Gli armadi a cassetti mobili devono essere provvisti di un sistema di chiusura individuale dei cassetti.



*L'armoire à tiroirs peut être combinée avec porte battante, rayons amovibles et rayons extensibles. On peut de plus choisir d'autres accessoires de bâti (protection, socle, roues et poignée de poussée pour armoires mobiles). Les armoires à tiroirs roulantes doivent avoir une sécurité de blocage de tiroirs.*

**SELEZIONE MATERIALE SUDDIVISIONE**  
**CHOIX DU MATÉRIEL DE SUBDIVISION**

**5**

Il materiale di suddivisione dei cassetti viene prevalentemente proposto come set. Il relativo assortimento è molto ampio. Attenzione: il materiale di suddivisione deve corrispondere all'altezza e alla superficie utile dei cassetti.



*Dans la plupart des cas, vous commandez le matériel de subdivision en kit. Il existe un grand choix de kits. Important: le matériel de subdivision doit correspondre à la hauteur et à la surface utile du tiroir.*

**CALCOLO PREZZO**  
**CALCUL DU PRIX**

**6**

Il prezzo per un armadio a cassetti corrisponde alla somma di tutti gli elementi selezionati.

*Le prix de l'armoire à tiroirs correspond à la somme de tous les éléments sélectionnés.*



■ **ARMADI PER MACCHINE**  
**Sicurezza innanzitutto**

Utensili, apparecchiature varie o parti macchina: tutto ciò che garantisce il perfetto funzionamento della produzione trova una sistemazione sicura e di facile presa negli armadi per macchine Huni Italiana.

L'uso dei cassetti e ripiani estraibili, che risparmiano spazio e proteggono i pezzi, permette una visione rapida anche nei momenti di punta della produzione.

Porte a battenti o scorrevoli, con serratura, a seconda della grandezza degli armadi, mantengono il materiale al riparo dalla polvere ed impediscono l'accesso abusivo. Olii, lubrificanti e detersivi trovano posto in armadi speciali con porte a battenti con ripiani estraibili per porta taniche in plastica da 10 o 25 litri.

■ **ARMOIRES POUR MACHINES**  
**Priorité à la sécurité**

*Outils, gabarits ou accessoires: tout ce qui est nécessaire à l'exploitation d'une machine se trouve à portée de main et en sécurité dans les armoires Huni Italiana pour machines. Cette solution de rangement soignée et sans perte de place, dans des tiroirs ou sur des tablettes extensibles, garantit une vision claire, même dans les périodes de sur-production.*

*Des portes battantes ou coulissantes, selon le modèle d'armoire, toutes munies d'une serrure, protègent le contenu contre les salissures et le prélèvement non autorisé.*

*Les huiles, lubrifiants et liquides de nettoyage, trouvent place dans une armoire spéciale avec portes battantes. Elle est équipée, selon les besoins, de bidons en plastique de 10 ou 25 litres, posés sur des tablettes extensibles.*





ARMADI PER MACCHINE

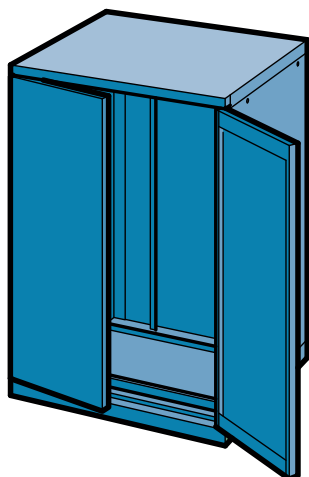

■ **Corpi armadio con porte battenti, larghezza 717 mm, profondità 597 mm**

■ **Bâtis d'armoire à portes battantes, largeur 717 mm, profondeur 597 mm**

Struttura in lamiera d'acciaio, verniciatura a polvere secondo la carta colori. I montanti verticali con fori a passo 25 mm permettono l'inserimento a varie altezze dei cassetti e ripiani, con guide telescopiche, completamente estraibili. Porte a battenti con serratura ad incastro e cilindro di sicurezza. Sistema antiribaltamento (apertura di un solo cassetto alla volta).

Construction en tôle d'acier, peinture à poudre époxy selon carte des teintes. Pairs latérales perforées à 25 mm pour le montage au choix de tiroirs et tablettes extensibles avec 100% extension télescopique. Deux portes battantes avec fermeture à tringles et cylindre de sécurité, avec système anti-basculement (impossibilité d'ouvrir plus d'un tiroir à la fois).

| Altezza totale<br>Hauteur total<br>mm | Altezza utile<br>Hauteur utile<br>mm | Codice<br>Code |
|---------------------------------------|--------------------------------------|----------------|
| 1000                                  | 900                                  | 815.003        |

La serratura sporge anteriormente di 20 mm

La serrure saille de 20 mm.

■ **Cassetti**

■ **Tiroirs**

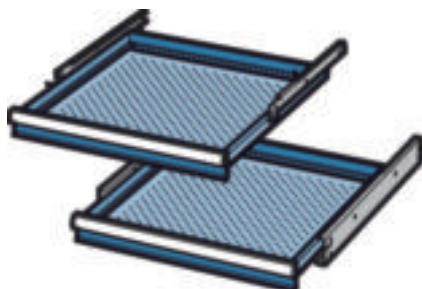

In lamiera d'acciaio, verniciatura a polvere secondo la carta colori. Con guide telescopiche, completamente estraibili, possono essere montati alle altezze desiderate. Le pareti perimetrali fessurate con un passo di 17 mm ed il fondo forato permettono, insieme alla vasta gamma di materiale di separazione, un adattamento perfetto ai pezzi da immagazzinare. I cassetti sono muniti di una maniglia in alluminio completa di tappi laterali, di cartoncino e di cellux. Gancio per il sistema antiribaltamento (con apertura di un solo cassetto alla volta).

Construction en tôle d'acier, peinture à poudre époxy selon carte des teintes. Les tiroirs, de différentes hauteurs frontales, avec 100% extension télescopique, sont montés dans les bâtis dans l'ordre que l'on choisit. Les parois latérales, munies d'encoches tous les 17 mm, et les fonds perforés offrent ensemble une solution optimale de rangement, grâce à la gamme très vaste de matériel de subdivision. Les tiroirs sont munis d'une poignée porte étiquette en aluminium, complétée d'embouts latéraux, de l'étiquette papier et d'une bande transparente. Crochet arrière pour le système anti-basculement (impossibilité d'ouvrir plus d'un tiroir à la fois).

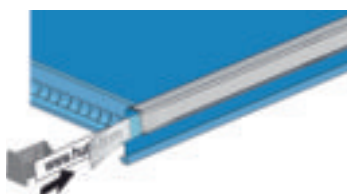

Cartoncino + Cellux

Étiquette papier + Bande transparente

| Altezza frontale<br>Hauteur frontale<br>mm | 75 kg<br>Altezza utile<br>Hauteur utile<br>mm | 200 kg<br>Altezza utile<br>Hauteur utile<br>mm | Altezza laterale<br>Hauteur latérale<br>mm | * Portata 75 kg<br>Capacité 75 kg<br>Codice<br>Code | * Portata 200 kg<br>Capacité 200 kg<br>Codice<br>Code |
|--|---|--|--|---|---|
| 75   | 57  | 57   | 49   | 805.102   | 805.127   |

\* Portata con carico uniformemente distribuito

\* Capacité avec charge uniformément répartie

Cartoncino + Cellux (10 pz)

Étiquette papier + Bande transparente (10 pièces) 828.265

Superficie utile 612 x 459 mm = 36 x 27 U (U = unità 17 mm)

Superficie utile 612 x 459 mm = 36 x 27 U (U = unités à 17 mm)

■ **Ripiani estraibili**

■ **Tablettes extensibles**

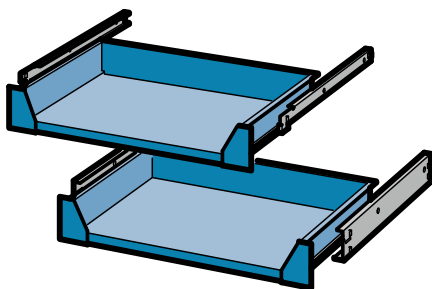

In lamiera d'acciaio, verniciatura a polvere secondo la carta colori. Ripiani con guide telescopiche completamente estraibili, possono essere montati alle altezze desiderate. Gancio per il sistema antiribaltamento.

Construction en tôle d'acier, peinture à poudre époxy selon carte des teintes. Ces tablettes, avec 100% extension télescopique, sont montés dans les bâtis dans l'ordre que l'on choisit. Crochet arrière pour le système antibasculement.

| Ingombro in altezza<br>Encombrement<br>mm | Larghezza utile<br>Largeur utile<br>mm | Profondità utile<br>Profondeur utile<br>mm | * Portata 75 kg<br>Capacité<br>de charge 75 kg<br>Codice<br>Code | * Portata 200 kg<br>Capacité<br>de charge 200 kg<br>Codice<br>Code |
|---|--|--|--|--|
| 75  | 612                                    | 459  | 805.151  | 805.152  |

\* Portata con carico uniformemente distribuito

\* Capacité avec charge uniformément répartie

## ■ Ripiani spostabili

### ■ Tablettes réglables

In lamiera d'acciaio, verniciatura a polvere secondo la carta colori. Posizionabile alle altezze desiderate. Materiale di fissaggio incluso.

*Construction en tôle d'acier, peinture à poudre époxy selon carte des teintes. Ces tablettes se placent sur des crochets à la hauteur désirée. Crochets inclus.*

| Ingombro in altezza<br><i>Encombrement</i><br>mm | Larghezza utile<br><i>Largeur utile</i><br>mm | Profondità utile<br><i>Profondeur utile</i><br>mm | * Portata<br><i>Capacité de charge</i><br>kg | Codice<br><i>Code</i> |
|--|---|---|--|-----------------------|
| 75   | 662   | 472   | 100  | 805.155               |

\* Portata con carico uniformemente distribuito

\* Capacité avec charge uniformément répartie

## ■ Coperture

### ■ Dessus pour armoires

In lamiera d'acciaio con bordino sui 3 lati, lastra rigata in PVC. La copertura va fissata con nastri biadesivi. Colore copertura e lastra: nero.

*En tôle d'acier avec rebord sur trois côtés et tapis en caoutchouc rainuré, ou tapis seul. Se fixent sur l'armoire au moyen de bandes adhésives. Teinte tôle et tapi: noire.*

| Denominazione<br><i>Dénomination</i>  | Altezza<br><i>Hauteur</i><br>mm | Larghezza<br><i>Largeur</i><br>mm | Profondità<br><i>Profondeur</i><br>mm | Codice<br><i>Code</i> |
|---|---------------------------------|-----------------------------------|---------------------------------------|-----------------------|
| Lastra rigata in PVC<br><i>Tapis en caoutchouc rainuré</i>  | 3                               | 712                               | 590                                   | 815.203               |
| Copertura a 3 bordi<br>con lastra rigata in PVC<br><i>Dessus avec rebord sur 3 côtés<br/>et tapis en caoutchouc rainuré</i> | 20                              | 717                               | 595                                   | 815.204               |

## ■ Zoccoli per carrelli elevatori e transpallet

### ■ Socles pour transpallets et gerbeurs

In lamiera d'acciaio, verniciatura a polvere secondo la carta colori. Lo zoccolo permette lo spostamento di armadi pieni con carrelli elevatori o transpallet. Avvitabile alla base dell'armadio. Materiale di fissaggio incluso.

*Construction en tôle d'acier, peinture à poudre époxy selon carte des teintes. Ces socles servent à rehausser les bâtis ou à permettre le transport aisé du meuble chargé au moyen de transpalletes ou de gerbeurs. Les socles sont fixés aux bâtis d'armoires. Matériel de fixation inclus.*

| Denominazione<br><i>Dénomination</i>                                | Altezza<br><i>Hauteur</i><br>mm | Larghezza<br><i>Largeur</i><br>mm | Profondità<br><i>Profondeur</i><br>mm | Codice<br><i>Code</i> |
|---|---------------------------------|-----------------------------------|---------------------------------------|-----------------------|
| Zoccolo con frontalini inclusi<br><i>Socle avec plaque frontale</i> | 100                             | 715                               | 542                                   | 805.174               |

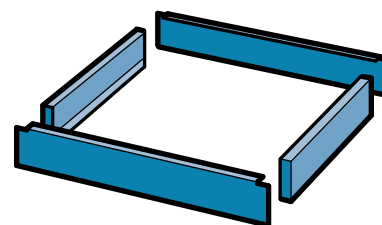
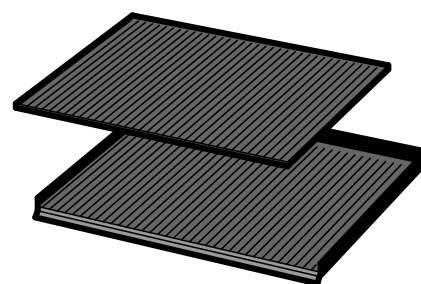
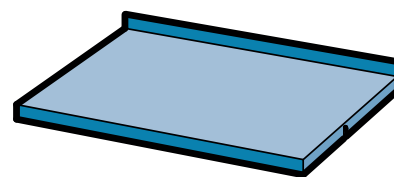

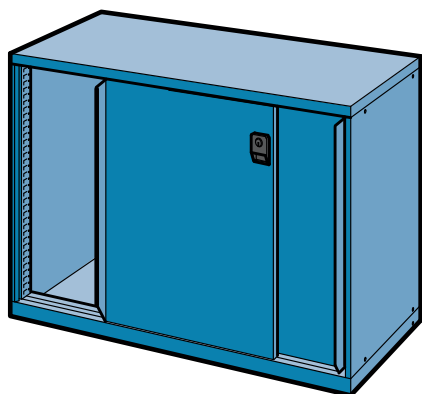

- Corpi armadio con porte scorrevoli, larghezza 1430 mm, profondità 627 mm
- Bâtis d'armoire à portes coulissantes, largeur 1430 mm, profondeur 627 mm

Struttura in lamiera d'acciaio, verniciatura a polvere secondo la carta colori. I montanti verticali con fori a passo 25 mm permettono l'inserimento a varie altezze dei cassetti e ripiani con guide telescopiche completamente estraibili. Porte a battenti con serratura ad incastro e cilindro di sicurezza.

Construction en tôle d'acier, peinture à poudre époxy selon carte des teintes. Parois latérales perforées à 25 mm pour le montage au choix de tiroirs et tablettes extensibles avec 100% extension télescopique. Paire de portes coulissantes avec serrure à tringles et cylindre de sécurité.

| Altezza totale<br>Hauteur total<br>mm | Altezza utile<br>Hauteur utile<br>mm | Codice<br>Code |
|---------------------------------------|--------------------------------------|----------------|
| 1000                                  | 900                                  | 816.008        |

La serratura sporge anteriormente di 20 mm

La serrure saille de 20 mm.

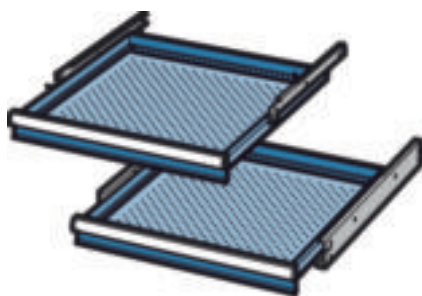

- Cassetti
- Tiroirs

In lamiera d'acciaio, verniciatura a polvere secondo la carta colori. Con guide telescopiche, completamente estraibili, possono essere montati alle altezze desiderate. Le pareti perimetrali fessurate con un passo di 17 mm ed il fondo forato permettono, insieme alla vasta gamma di materiale di separazione, un adattamento perfetto ai pezzi da immagazzinare. I cassetti sono muniti di una maniglia in alluminio completa di tappi laterali, di cartoncino e di Cellux.

Construction en tôle d'acier, peinture à poudre époxy selon carte des teintes. Les tiroirs, de différentes hauteurs frontales, avec 100% extension télescopique, sont montés dans les bâtis dans l'ordre que l'on choisit. Les parois latérales, munies d'encoches tous les 17 mm, et les fonds perforés offrent ensemble une solution optimale de rangement, grâce à la gamme très vaste de matériel de subdivision. Les tiroirs sont munis d'une poignée porte étiquette en aluminium, complétée d'embouts latéraux, de l'étiquette papier et d'une bande transparente.

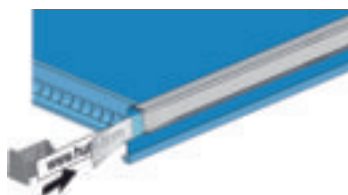

Cartoncino + Cellux  
Étiquette papier + Bande transparente

| Altezza frontale<br>Hauteur frontale<br>mm | Altezza utile<br>Hauteur utile<br>mm |    | Altezza laterale<br>Hauteur latérale<br>mm | *Portata 75 kg<br>Capacité de charge 75 kg<br>Codice Code | *Portata 200 kg<br>Capacité de charge 200 kg<br>Codice Code |
|--|--------------------------------------|----|--|---|---|
| 75   | 57                                   | 57 | 49   | 805.102   | 805.127   |

\* Portata con carico uniformemente distribuito

\* Capacité avec charge uniformément répartie

Cartoncino + Cellux (10 pz)

Étiquette papier + Bande transparente (10 pièces) 828.265

Superficie utile 612 x 459 mm = 36 x 27 U (U = unità 17 mm)  
Superficie utile 612 x 459 mm = 36 x 27 U (U = unités à 17 mm)

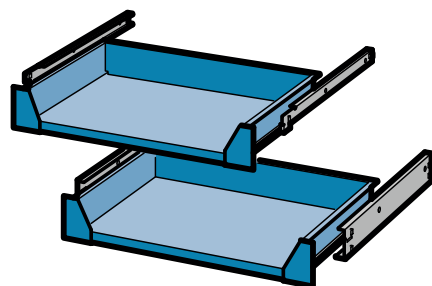

- Ripiani estraibili
- Tablettes extensibles

In lamiera d'acciaio, verniciatura a polvere secondo la carta colori. Ripiani con guide telescopiche, completamente estraibili, possono essere montati alle altezze desiderate. Gancio per il sistema antiribaltamento.

Construction en tôle d'acier, peinture à poudre époxy selon carte des teintes. Ces tablettes, avec 100% extension télescopique, sont montés dans les bâtis dans l'ordre que l'on choisit. Crochet pour le système antibasculement.

| Ingombro in altezza<br>Encombrement<br>mm | 75 kg<br>Larghezza utile<br>Largeur utile<br>mm | 200 kg<br>Larghezza utile<br>Largeur utile<br>mm | Profondità utile<br>Profondeur utile<br>mm | *Portata 75 kg<br>Capacité de charge 75 kg<br>Codice Code | *Portata 200 kg<br>Capacité de charge 200 kg<br>Codice Code |
|---|---|--|--|---|---|
| 75  | 612   | 612  | 459  | 805.151   | 805.152   |

\* Portata con carico uniformemente distribuito

\* Capacité avec charge uniformément répartie

## ■ Ripiani spostabili

### ■ Tablettes réglables

In lamiera d'acciaio, verniciatura a polvere secondo la carta colori. Posizionabile alle altezze desiderate. Materiale di fissaggio incluso.

*Construction en tôle d'acier, peinture à poudre époxy selon carte des teintes. Ces tablettes se placent sur des crochets à la hauteur désirée. Crochets inclus.*

| Ingombro in altezza<br><i>Encombrement</i><br>mm | Larghezza utile<br><i>Largeur utile</i><br>mm | Profondità utile<br><i>Profondeur utile</i><br>mm | * Portata<br><i>Capacité de charge</i><br>kg | Codice<br><i>Code</i> |
|--|---|---|--|-----------------------|
| 75   | 662   | 472   | 100  | 805.155               |

\* Portata con carico uniformemente distribuito  
\* Capacité avec charge uniformément répartie

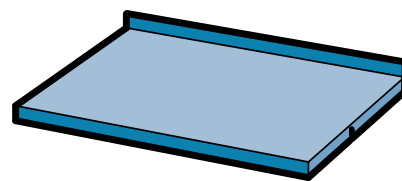

## ■ Coperture

### ■ Dessus pour armoires

In lamiera d'acciaio con bordino sui 3 lati, lastra rigata in PVC. La copertura va fissata con nastri biadesivi. Colore copertura e lastra: nero.

*En tôle d'acier avec rebord sur trois côtés et tapis en caoutchouc rainuré, ou tapis seul. Se fixent sur l'armoire au moyen de bandes adhésives. Teinte tôle et tapis: noire.*

| Denominazione<br><i>Dénomination</i>  | Altezza<br><i>Hauteur</i><br>mm | Larghezza<br><i>Largeur</i><br>mm | Profondità<br><i>Profondeur</i><br>mm | Codice<br><i>Code</i> |
|---|---------------------------------|-----------------------------------|---------------------------------------|-----------------------|
| Lastra rigata in PVC<br><i>Tapis en caoutchouc rainuré</i>  | 3                               | 1423                              | 623                                   | 816.207               |
| Copertura a 3 bordi con lastra in PVC<br><i>Dessus avec rebord sur 3 côtés et tapis en caoutchouc rainuré</i> | 20                              | 1430                              | 627                                   | 816.202               |

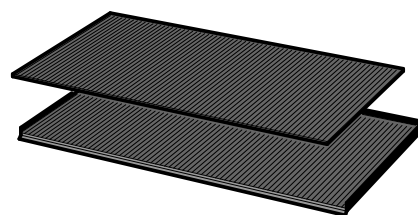

## ■ Zoccoli per carrelli elevatori e transpallet

### ■ Socles pour transpallets et gerbeurs

In lamiera d'acciaio, verniciatura a polvere secondo la carta colori. Lo zoccolo permette lo spostamento di armadi pieni con carrelli elevatori o transpallet. Avvitabile alla base dell'armadio. Materiale di fissaggio incluso.

*Construction en tôle d'acier, peinture à poudre époxy selon carte des teintes. Ces socles servent à rehausser les bâtis ou à permettre le transport aisé du meuble chargé au moyen de transpalletes ou de gerbeurs. Les socles sont fixés aux bâtis d'armoires. Matériel de fixation inclus.*

| Denominazione<br><i>Dénomination</i>                                | Altezza<br><i>Hauteur</i><br>mm | Larghezza<br><i>Largeur</i><br>mm | Profondità<br><i>Profondeur</i><br>mm | Codice<br><i>Code</i> |
|---|---------------------------------|-----------------------------------|---------------------------------------|-----------------------|
| Zoccolo con frontalini inclusi<br><i>Socle avec plaque frontale</i> | 100                             | 1429                              | 542                                   | 816.204               |

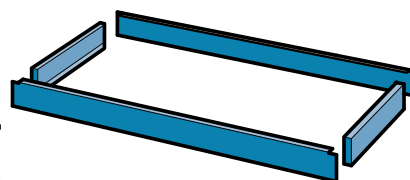

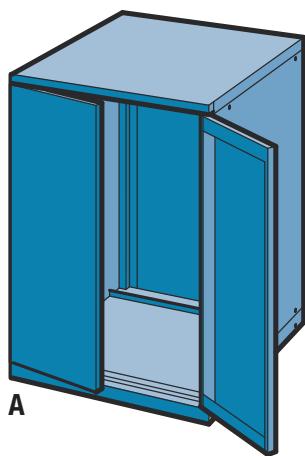

A

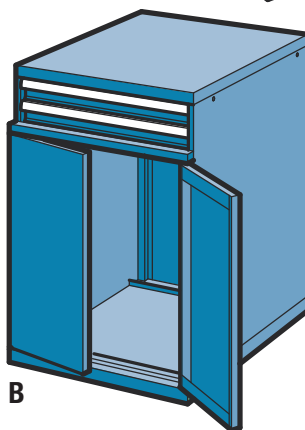

B

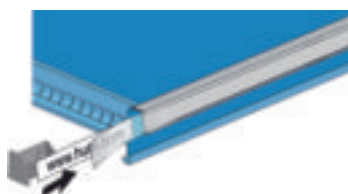
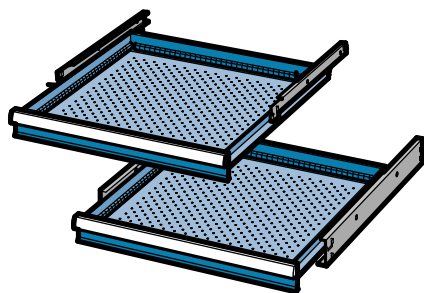

Cartoncino + Cellux  
Étiquette papier + Bande transparente

■ **Corpi armadio porte battenti, larghezza 717 mm, profondità 750 mm**

■ **Bâtis d'armoire à portes battantes, largeur 717 mm, profondeur 750 mm,**

Struttura in lamiera d'acciaio, verniciatura a polvere secondo la carta colori. I montanti verticali con fori a passo 25 mm permettono l'inserimento a varie altezze dei cassetti e ripiani con guide telescopiche completamente estraibili. Porte a battenti con serratura ad incastro e cilindro di sicurezza. L'armadio 815.020 ha le porte abbassate: lo scomparto superiore, con un'altezza utile di 150 mm, è munito di una chiusura separata. Vari cassetti possono essere inseriti in questo scomparto. Sistema antiribaltamento (apertura di un solo cassetto alla volta).

Construction en tôle d'acier, peinture à poudre époxy selon carte des teintes. Pairs latérales perforées à 25 mm pour le montage au choix de tiroirs et tablettes extensibles avec 100% extension télescopique. Deux portes battantes avec fermeture à tringles et cylindre de sécurité. Le bâti 815.020 avec des portes plus basses et une partie supérieure d'une hauteur utile de 150 mm, est munie d'une serrure à cylindre séparée. La somme des hauteurs frontales doit correspondre à la hauteur de 150 mm. Système anti-basculement (impossibilité d'ouvrir plus d'un tiroir à la fois).

|   | Altezza totale<br>Hauteur total<br>mm | Altezza utile<br>Hauteur utile<br>mm | Codice<br>Code |
|---|---------------------------------------|--------------------------------------|----------------|
| A | 1000                                  | 900                                  | 815.007        |
| B | 1000                                  | 150-700                              | 815.020        |

La serratura sporge anteriormente di 20 mm  
La serrure saille de 20 mm.

■ **Cassetti**

■ **Tiroirs**

In lamiera d'acciaio, verniciatura a polvere secondo la carta colori. Con guide telescopiche, completamente estraibili, possono essere montati alle altezze desiderate. Le pareti perimetrali fessurate con un passo di 17 mm ed il fondo forato permettono, insieme alla vasta gamma di materiale di separazione, un adattamento perfetto ai pezzi da immagazzinare. I cassetti sono muniti di una maniglia in alluminio completa di tappi laterali, di cartoncino e di cellux. Gancio per il sistema antiribaltamento (apertura di un solo cassetto alla volta).

Construction en tôle d'acier, peinture à poudre époxy selon carte des teintes. Les tiroirs, de différentes hauteurs frontales, avec 100% extension télescopique, sont montés dans les bâtis dans l'ordre que l'on choisit. Les parois latérales, munies d'encoches tous les 17 mm, et les fonds perforés offrent ensemble une solution optimale de rangement, grâce à la gamme très vaste de matériel de subdivision. Les tiroirs sont munis d'une poignée porte étiquette en aluminium, complétée d'embouts latéraux, de l'étiquette papier et d'une bande transparente. Crochet arrière pour le système anti-basculement (impossibilité d'ouvrir plus d'un tiroir à la fois).

| Altezza frontale<br>Hauteur frontale<br>mm | 75 kg<br>Altezza utile<br>Hauteur utile<br>mm | 200 kg<br>Altezza utile<br>Hauteur utile<br>mm | Altezza laterale<br>Hauteur latérale<br>mm | * Portata 75 kg<br>Capacité de charge 75 kg<br>Codice Code | * Portata 200 kg<br>Capacité de charge 200 kg<br>Codice Code |
|--|---|--|--|--|--|
| 50   | 32  |  | 31   | 806.101  |  |
| 75   | 57  | 57   | 49   | 806.102  | 806.127  |
| 100  | 107   | 107  | 77   | 806.103  | 806.128  |
| 150  | 157   | 157  | 127  | 806.105  | 806.130  |

\* Portata con carico uniformemente distribuito  
\* Capacité avec charge uniformément répartie

Cartoncino + Cellux (10 pz)  
Étiquette papier + Bande transparente (10 pièces) 828.265

Superficie utile 612 x 612 mm = 36 x 36 U (U = unità 17 mm)  
Superficie utile 612 x 612 mm = 36 x 36 U (U = unités à 17 mm)

## ■ Ripiani estraibili

### ■ Tablettes extensibles

In lamiera d'acciaio, verniciatura a polvere secondo la carta colori. Ripiani con guide telescopiche, completamente estraibili, possono essere montati alle altezze desiderate. Gancio per il sistema antiribaltamento. *Construction en tôle d'acier, peinture à poudre époxy selon carte des teintes. Ces tablettes, avec 100% extension télescopique, sont montés dans les bâtis dans l'ordre que l'on choisit. Crochet postérieur pour le système anti-basculement (impossibilité d'ouvrir plus d'un tiroir à la fois).*

| Ingombro in altezza<br>Encombrement<br>mm | 75 kg<br>Larghezza utile<br>Largeur utile<br>mm | 200 kg<br>Larghezza utile<br>Largeur utile<br>mm | Profondità utile<br>Profondeur utile<br>mm | * Portata 75 kg<br>Capacité de charge 75 kg<br>Codice Code | * Portata 200 kg<br>Capacité de charge 200 kg<br>Codice Code |
|---|---|--|--|--|--|
| 75  | 612   | 612  | 612  | 806.151  | 806.152  |

\* Portata con carico uniformemente distribuito \* Capacité avec charge uniformément répartie

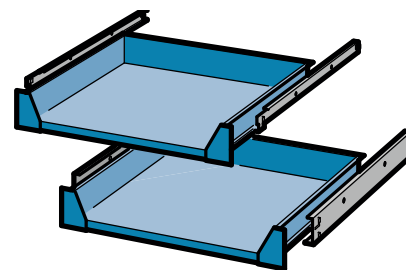

## ■ Ripiani spostabili

### ■ Tablettes réglables

In lamiera d'acciaio, verniciatura a polvere secondo la carta colori. Posizionabile alle altezze desiderate. Materiale di fissaggio incluso. *Construction en tôle d'acier, peinture à poudre époxy selon carte des teintes. Ces tablettes se placent sur des crochets à la hauteur désirée. Crochets inclus.*

| Ingombro in altezza<br>Encombrement<br>mm | Larghezza utile<br>Largeur utile<br>mm | Profondità utile<br>Profondeur utile<br>mm | * Portata<br>Capacité de charge<br>kg | Codice<br>Code |
|---|--|--|---------------------------------------|----------------|
| 75  | 662                                    | 625  | 100                                   | 806.155        |

\* Portata con carico uniformemente distribuito \* Capacité avec charge uniformément répartie

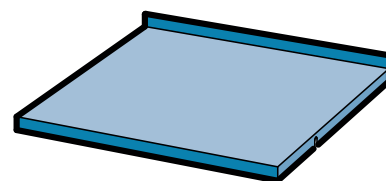

## ■ Coperture

### ■ Dessus pour armoires

In lamiera d'acciaio con bordino sui 3 lati, lastra rigata in PVC. La copertura va fissata con nastri biadesivi. Colore copertura e lastra: nero. *En tôle d'acier avec rebord sur trois côtés et tapis en caoutchouc rainuré, ou tapis seul. Se fixent sur l'armoire au moyen de bandes adhésives. Teinte tôle et tapis: noire.*

*En tôle d'acier avec rebord sur trois côtés et tapis en caoutchouc rainuré, ou tapis seul. Se fixent sur l'armoire au moyen de bandes adhésives. Teinte tôle et tapis: noire.*

| Denominazione<br>Dénomination   | Altezza<br>Hauteur<br>mm | Larghezza<br>Largeur<br>mm | Profondità<br>Profondeur<br>mm | Codice<br>Code |
|---|--------------------------|----------------------------|--------------------------------|----------------|
| Lastra rigata in PVC (A)<br>Tapis en caoutchouc rainuré (A)   | 3                        | 712                        | 748                            | 815.202        |
| Lastra rigata in PVC (B)<br>Tapis en caoutchouc rainuré (B)   | 3                        | 712                        | 720                            | 806.157        |
| Copertura a 3 bordi<br>con lastra rigata in PVC (A)<br>Dessus avec rebord sur 3 côtés et tapis en<br>caoutchouc rainuré (A) | 20                       | 717                        | 750                            | 815.201        |
| Copertura a 3 bordi<br>con lastra rigata in PVC (B)<br>Dessus avec rebord sur 3 côtés et tapis en<br>caoutchouc rainuré (B) | 20                       | 717                        | 725                            | 806.156        |

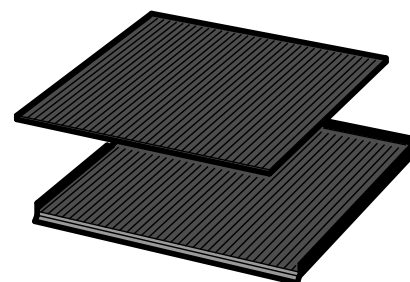

## ■ Zoccoli per carrelli elevatori e transpallet

### ■ Socles pour transpallets et gerbeurs

In lamiera d'acciaio, verniciatura a polvere secondo la carta colori. Lo zoccolo permette lo spostamento di armadi pieni con carrelli elevatori o transpallet. Avvitabile alla base dell'armadio. Materiale di fissaggio incluso. *Construction en tôle d'acier, peinture à poudre époxy selon carte des teintes. Ces socles servent à rehausser les bâtis ou à permettre le transport aisé du meuble chargé au moyen de transpallets ou de gerbeurs. Les socles sont fixés aux bâtis d'armoires. Matériel de fixation inclus.*

*Construction en tôle d'acier, peinture à poudre époxy selon carte des teintes. Ces socles servent à rehausser les bâtis ou à permettre le transport aisé du meuble chargé au moyen de transpallets ou de gerbeurs. Les socles sont fixés aux bâtis d'armoires. Matériel de fixation inclus.*

| Denominazione<br>Dénomination                                | Altezza<br>Hauteur<br>mm | Larghezza<br>Largeur<br>mm | Profondità<br>Profondeur<br>mm | Codice<br>Code |
|--|--------------------------|----------------------------|--------------------------------|----------------|
| Zoccolo con frontalini inclusi<br>Socle avec plaque frontale | 100                      | 715                        | 695                            | 806.174        |

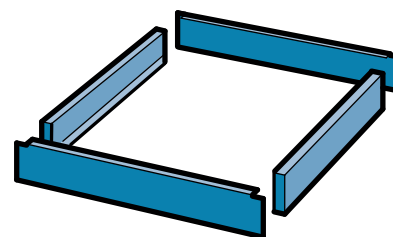

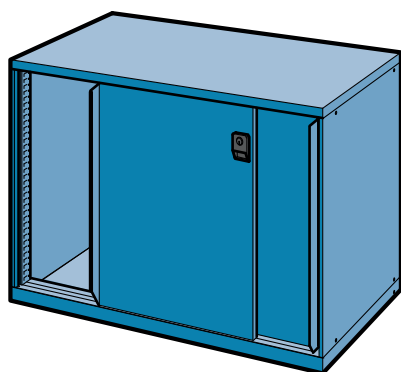

■ **Corpi armadio con porte scorrevoli, larghezza 1430 mm, profondità 780 mm**  
 ■ **Bâtis d'armoire à portes coulissantes, largeur 1430 mm, profondeur 780 mm**

Struttura in lamiera d'acciaio, verniciatura a polvere secondo la carta colori. I montanti verticali con fori a passo 25 mm permettono l'inserimento a varie altezze dei cassetti e ripiani con guide telescopiche completamente estraibili. Porte scorrevoli con serratura ad incastro e cilindro di sicurezza.

Construction en tôle d'acier, peinture à poudre époxy selon carte des teintes. Parois latérales perforées à 25 mm pour le montage au choix de tiroirs et tablettes extensibles avec 100% extension télescopique. Paire de portes coulissantes avec serrure à tringles et cylindre de sécurité.

| Altezza totale<br>Hauteur total<br>mm | Altezza utile<br>Hauteur utile<br>mm | Codice<br>Code |
|---------------------------------------|--------------------------------------|----------------|
| 1000                                  | 900                                  | 816.010        |

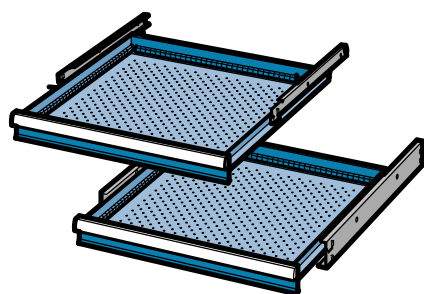

■ **Cassetti**  
 ■ **Tiroirs**

In lamiera d'acciaio, verniciatura a polvere secondo la carta colori. Con guide telescopiche, completamente estraibili, possono essere montati alle altezze desiderate. Le pareti perimetrali fessurate con un passo di 17 mm ed il fondo forato permettono, insieme alla vasta gamma di materiale di separazione, un adattamento perfetto ai pezzi da immagazzinare. I cassetti sono muniti di una maniglia in alluminio completa di tappi laterali, di cartoncino e di Cellux.

Construction en tôle d'acier, peinture à poudre époxy selon carte des teintes. Les tiroirs, de différentes hauteurs frontales, avec 100% extension télescopique, sont montés dans les bâtis dans l'ordre que l'on choisit. Les parois latérales, munies d'encoches tous les 17 mm, et les fonds perforés offrent ensemble une solution optimale de rangement, grâce à la gamme très vaste de matériel de subdivision. Les tiroirs sont munis d'une poignée porte étiquette en aluminium, complétée d'embouts latéraux, de l'étiquette papier et d'une bande transparente.

| Altezza frontale<br>Hauteur frontale<br>mm | 75 kg<br>Altezza utile<br>Hauteur utile<br>mm | 200 kg<br>Altezza utile<br>Hauteur utile<br>mm | Altezza laterale<br>Hauteur latérale<br>mm | * Portata 75 kg<br>Capacité de<br>charge 75 kg<br>Codice Code | * Portata 200 kg<br>Capacité de<br>charge 200 kg<br>Codice Code |
|--|---|--|--|---|---|
| 50   | 32  |  | 31   | 806.101   |   |
| 75   | 57  | 57   | 49   | 806.102   | 806.127   |
| 100  | 82  | 82   | 77   | 806.103   | 806.128   |
| 150  | 107   | 107  | 127  | 806.105   | 806.130   |

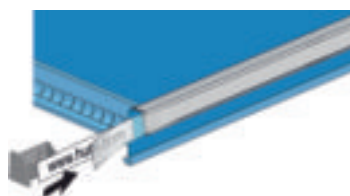

Cartoncino + Cellux  
Étiquette papier + Bande transparente

\* Portata con carico uniformemente distribuito

\* Capacité avec charge uniformément répartie

Cartoncino + Cellux (10 pz)

Étiquette papier + Bande transparente (10 pièces) 828.265

Superficie utile 612 x 612 mm = 36 x 36 U (U = unità 17 mm)  
 Superficie utile 612 x 612 mm = 36 x 36 U (U = unités à 17 mm)

## ■ Ripiani estraibili

### ■ Tablettes extensibles

In lamiera d'acciaio, verniciatura a polvere secondo la carta colori. Ripiani con guide telescopiche, completamente estraibili, possono essere montati alle altezze desiderate.

*Construction en tôle d'acier, peinture à poudre époxy selon carte des teintes. Ces tablettes, avec 100% extension télescopique, sont montés dans les bâtis dans l'ordre que l'on choisit.*

| Ingombro in altezza<br><i>Encombement</i><br>mm | 75 kg<br>Larghezza utile<br><i>Largeur utile</i><br>mm | 200 kg<br>Larghezza utile<br><i>Largeur utile</i><br>mm | Profondità utile<br><i>Profondeur utile</i><br>mm | * Portata 75 kg<br><i>Capacité 75 kg</i><br>Codice<br><i>Code</i> | * Portata 200 kg<br><i>Capacité 200 kg</i><br>Codice<br><i>Code</i> |
|---|--|---|---|---|---|
| 75  | 612  | 612   | 612   | 806.151   | 806.152   |

\* Portata con carico uniformemente distribuito

\* Capacité avec charge uniformément répartie

## ■ Ripiani spostabili

### ■ Tablettes réglables

In lamiera d'acciaio, verniciatura a polvere secondo la carta colori. Posizionabile alle altezze desiderate. Materiale di fissaggio incluso.

*Construction en tôle d'acier, peinture à poudre époxy selon carte des teintes. Ces tablettes se placent sur des crochets à la hauteur désirée. Crochets inclus.*

| Ingombro in altezza<br><i>Encombement</i><br>mm | Larghezza utile<br><i>Largeur utile</i><br>mm | Profondità utile<br><i>Profondeur utile</i><br>mm | * Portata<br><i>Capacité de charge</i><br>kg | Codice<br><i>Code</i> |
|---|---|---|--|-----------------------|
| 75  | 662   | 625   | 100  | 806.155               |

\* Portata con carico uniformemente distribuito

\* Capacité avec charge uniformément répartie

## ■ Coperture

### ■ Dessus pour armoires

In lamiera d'acciaio con bordino sui 3 lati, lastra rigata in PVC. La copertura va fissata con nastri biadesivi. Colore copertura e lastra: nero.

*En tôle d'acier avec rebord sur trois côtés et tapis en caoutchouc rainuré, ou tapis seul. Se fixent sur l'armoire au moyen de bandes adhésives. Teinte tôle et tapis: noire.*

| Denominazione<br><i>Dénomination</i>  | Altezza<br><i>Hauteur</i><br>mm | Larghezza<br><i>Largeur</i><br>mm | Profondità<br><i>Profondeur</i><br>mm | Codice<br><i>Code</i> |
|---|---------------------------------|-----------------------------------|---------------------------------------|-----------------------|
| Lastra rigata in PVC<br><i>Tapis en caoutchouc rainuré</i>  | 3                               | 1423                              | 776                                   | 816.206               |
| Copertura a 3 bordi<br>con lastra rigata in PVC<br><i>Dessus avec rebord sur 3 côtés<br/>et tapis en caoutchouc rainuré</i> | 20                              | 1430                              | 780                                   | 816.203               |

## ■ Zoccoli per carrelli elevatori e transpallet

### ■ Socles pour transpallets et gerbeurs

In lamiera d'acciaio, verniciatura a polvere secondo la carta colori. Lo zoccolo permette lo spostamento di armadi pieni con carrelli elevatori o transpallet. Avvitabile alla base dell'armadio. Materiale di fissaggio incluso.

*Construction en tôle d'acier, peinture à poudre époxy selon carte des teintes. Ces socles servent à rehausser les bâtis ou à permettre le transport aisé du meuble chargé au moyen de transpallets ou de gerbeurs. Les socles sont fixés aux bâtis d'armoires. Matériel de fixation inclus.*

| Denominazione<br><i>Dénomination</i>                                | Altezza<br><i>Hauteur</i><br>mm | Larghezza<br><i>Largeur</i><br>mm | Profondità<br><i>Profondeur</i><br>mm | Codice<br><i>Code</i> |
|---|---------------------------------|-----------------------------------|---------------------------------------|-----------------------|
| Zoccolo con frontalini inclusi<br><i>Socle avec plaque frontale</i> | 100                             | 1429                              | 695                                   | 816.204               |

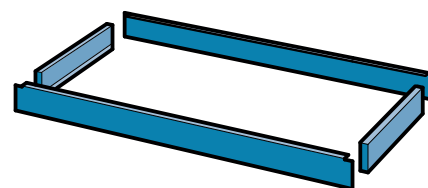
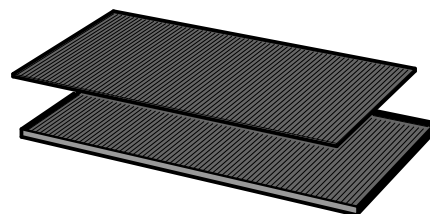
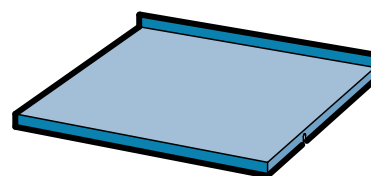
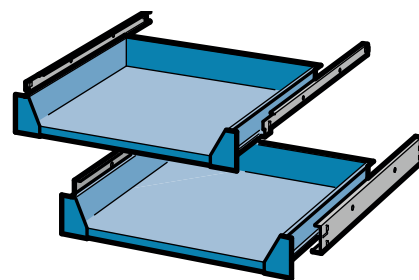

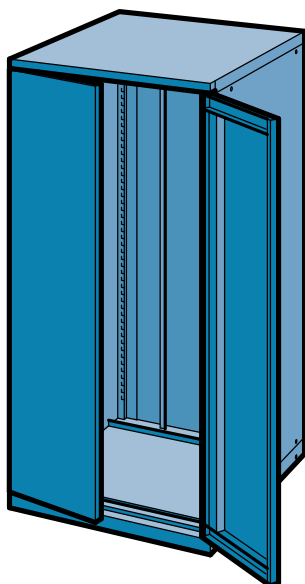

■ **Corpi armadio con porte battenti, larghezza 717 mm, profondità 748 mm**

■ **Bâtis d'armoire à portes battantes, largeur 717 mm, profondeur 748 mm**

Struttura in lamiera d'acciaio, verniciatura a polvere secondo la carta colori. I montanti verticali con fori a passo 25 mm permettono l'inserimento a varie altezze dei ripiani portataniche. Porte battenti con serratura ad incastro e cilindro di sicurezza. Sistema antiribaltamento (apertura di un solo cassetto alla volta).

*Construction en tôle d'acier, peinture à poudre époxy selon carte des teintes. Parois latérales perforées à 25 mm pour le montage au choix de tablettes extensibles porte bidons à la hauteur désirée. Deux portes battantes avec fermeture à tringles et cylindre de sécurité, avec système anti-basculement (impossibilité d'ouvrir plus d'un tiroir à la fois).*

| Altezza totale<br>Hauteur total<br>mm | Altezza utile<br>Hauteur utile<br>mm | Codice<br>Code |
|---------------------------------------|--------------------------------------|----------------|
| 1450                                  | 1350                                 | 815.012        |

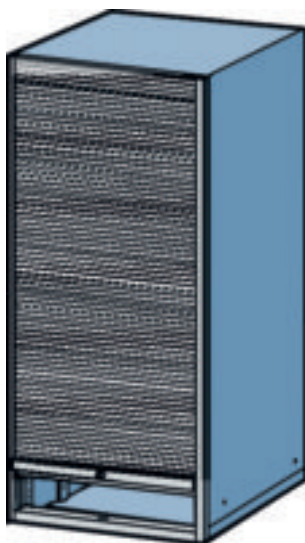

■ **Corpi armadio con tapparella, larghezza 717 mm, profondità 774 mm**

■ **Bâtis d'armoire à rideaux, largeur 717 mm, profondeur 774 mm**

Struttura in lamiera d'acciaio, verniciatura a polvere secondo la carta colori. I montanti verticali con fori a passo 25 mm permettono l'inserimento di ripiani in funzione dell'altezza desiderata. Può essere equipaggiato con una vasca di raccolta con capacità di 40 lt. La chiusura è realizzata con una porta a tapparella che si chiude in fondo a mezzo di una serratura a cilindro. Il corpo armadio è concepito per essere fissato al suolo.

*Construction en tôle d'acier, peinture à poudre époxy selon carte des teintes. Parois latérales perforées tous les, 25 mm permettent la pose des tablettes en fonction de la hauteur des contenants. Bac de rétention avec capacité de 40 litres. Rideau PVC avec fermeture à pêne et serrure de sécurité à cylindre. Le bâti est conçu pour la fixation au sol.*

| Altezza totale<br>Hauteur total<br>mm | Altezza utile<br>Hauteur utile<br>mm | Codice<br>Code |
|---------------------------------------|--------------------------------------|----------------|
| 1700                                  | 1350                                 | 817.001        |
| 1875                                  | 1525                                 | 817.003        |

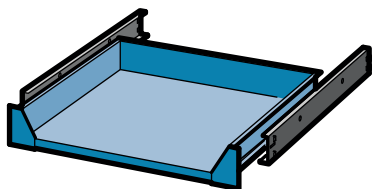

■ **Ripiani telescopici per taniche**

■ **Tablette pour bidons**

In lamiera d'acciaio, verniciatura a polvere secondo la carta colori. Gancio per sistema antiribaltamento. Vi possono alloggiare 5 taniche da 10 litri o 4 taniche da 25 litri.

*Construction en tôle d'acier, peinture à poudre époxy selon carte des teintes. Crochet pour le système antibasculement. Tablette avec extension télescopique pour 5 bidons de 10 litres ou 4 bidons de 25 litres.*

| Ingombro in altezza<br>Encombrement<br>mm | Larghezza utile<br>Largeur utile<br>mm | Profondità utile<br>Profondeur utile<br>mm | * Portata<br>Capacité de charge<br>kg | Codice<br>Code |
|---|--|--|---------------------------------------|----------------|
| 75  | 612                                    | 612  | 200                                   | 818.204        |

\* Portata con carico uniformemente distribuito

\* Capacité avec charge uniformément répartie

## ■ Vasche recupero olio

### ■ Bac de récupération

In lamiera d'acciaio, verniciatura a polvere secondo la carta colori. La vasca, con capienza di 40 lt, è appoggiata su supporti laterali alla base dell'armadio.

Construction en tôle d'acier, peinture à poudre époxy selon carte des teintes. Le bac, avec une contenance de max. 40 litres, est posé sur cornières latérales.

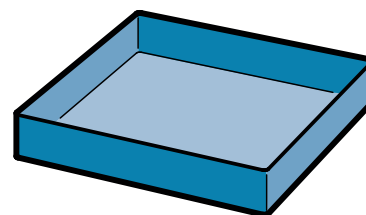

| Altezza<br>Hauteur<br>mm | Larghezza<br>Largeur<br>mm | *<br>Profondità<br>Profondeur<br>mm | Codice<br>Code |
|--------------------------|----------------------------|-------------------------------------|----------------|
| 100                      | 638                        | 600                                 | 818.205        |

## ■ Taniche in plastica

### ■ Bidons en plastique

In NDPE trasparente. Complete di tappo a vite con filtro e rubinetto in ottone con guarnizione.

En matériel NDPE transparent. Munis d'un bouchon à visser, d'un filtre et d'un robinet en laiton avec joint d'étanchéité.

| Altezza<br>Hauteur<br>mm | Larghezza<br>Largeur<br>mm | *<br>Profondità<br>Profondeur<br>mm | Capienza<br>Capacité<br>lt | N° taniche<br>per ripiano<br>Nombre de<br>bidons par rayon | Codice<br>Code |
|--------------------------|----------------------------|-------------------------------------|----------------------------|--|----------------|
| 270                      | 120                        | 440                                 | 10                         | 5  | 828.292        |
| 490                      | 150                        | 440                                 | 25                         | 4  | 828.293        |

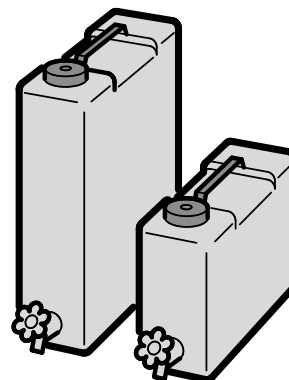

\* Profondità con rubinetto 510 mm

\* Profondeur avec robinet 510 mm



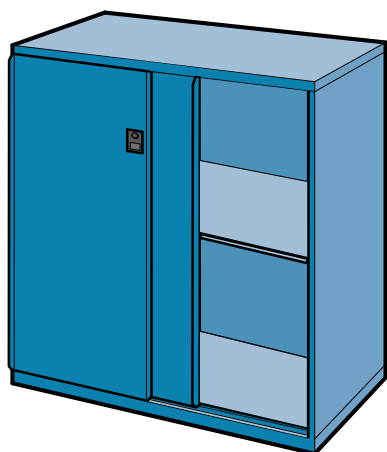

## ■ Armadi a porte scorrevoli

### ■ Armoires à portes coulissantes

Struttura in lamiera d'acciaio, verniciatura a polvere secondo la carta colori. Montanti verticali con fori a passo 25 mm per l'inserimento di ripiani spostabili a tutta lunghezza. Serratura ad incastro con cilindro di sicurezza.

Construction en tôle d'acier, peinture à poudre époxy selon carte des teintes. Parois latérales perforées à 25 mm pour le montage au choix de tablettes à la hauteur désirée. Paire de portes coulissantes avec serrure à tringles et cylindre de sécurité.

| Denominazione<br>Dénomination           | Altezza<br>Hauteur<br>mm | Larghezza<br>Largeur<br>mm | Profondità<br>Profondeur<br>mm | * Portata<br>Capacité<br>de charge<br>kg | Codice<br>Code |
|---|--------------------------|----------------------------|--------------------------------|--|----------------|
| Corpo armadio<br>Bâti d'armoire         | 1000                     | 1430                       | 725                            |  | 816.005        |
| Ripiano spostabile<br>Tablette réglable | 75 **                    | 1376                       | 610                            | 150                                      | 816.201        |

\* Portata con carico uniformemente distribuito

\* Capacité avec charge uniformément répartie

\*\* Ingombro in altezza

\*\* Encombrement

La serratura sporge anteriormente di 15 mm

La serrure saille de 15 mm

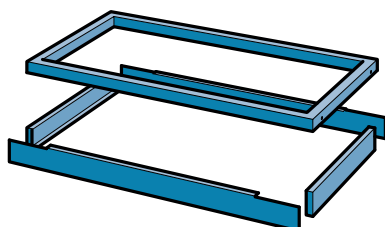

## ■ Zoccoli

### ■ Socles

In lamiera d'acciaio, verniciatura a polvere secondo la carta colori. Gli zoccoli sono avvitabili alla base degli armadi. Materiale di fissaggio incluso.

Construction en tôle d'acier, peinture à poudre époxy selon carte des teintes. Ces socles sert à rehausser les bâtis. Il est fixé aux bâtis d'armoires. Matériel de fixation inclus.

| Denominazione<br>Dénomination                               | Altezza<br>Hauteur<br>mm | Larghezza<br>Largeur<br>mm | Profondità<br>Profondeur<br>mm | Codice<br>Code |
|---|--------------------------|----------------------------|--------------------------------|----------------|
| Zoccolo normale<br>Socle                                    | 50                       | 1430                       | 693                            | 814.161        |
| Zoccolo inforcabile<br>Socle pour transpalettes et gerbeurs | 100                      | 1430                       | 695                            | 814.174        |

## ■ Armadi ad angolo

### ■ Armoires d'angle

Struttura in lamiera d'acciaio, verniciatura a polvere secondo la carta colori. Il ripiano inserito in mezzeria può essere tolto. Porte a due battenti con serratura ad incastro e cilindro di sicurezza.

Construction en tôle d'acier, peinture à poudre époxy selon carte des teintes. La tablette, à mi-hauteur, est amovible mais pas réglable. Porte à deux battants avec fermeture à tringles et cylindre de sécurité.

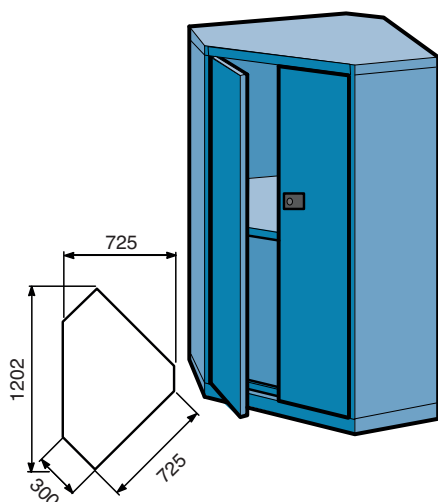

| Denominazione<br>Dénomination   | Altezza<br>Hauteur<br>mm | Larghezza<br>Largeur<br>mm | Profondità<br>Profondeur<br>mm | Codice<br>Code |
|---|--------------------------|----------------------------|--------------------------------|----------------|
| Armadio ad angolo con 1 ripiano<br>portata kg 100*<br>Armoire d'angle avec 1 tablette<br>capacité de charge kg 100* | 1000                     | 1202                       | 725                            | 818.004        |

\* Portata con carico uniformemente distribuito

\* Capacité avec charge uniformément répartie

La serratura sporge anteriormente di 20 mm

La serrure saille de 20 mm

## ■ Zoccoli

### ■ Socles

In lamiera d'acciaio, verniciatura a polvere secondo la carta colori. Gli zoccoli sono avvitabili alla base degli armadi. Materiale di fissaggio incluso.

*Construction en tôle d'acier, peinture à poudre époxy selon carte des teintes. Il peut être vissé au fond du bâti. Matériel de fixation inclus.*

| Denominazione<br><i>Dénomination</i> | Altezza<br><i>Hauteur</i><br>mm | Larghezza<br><i>Largeur</i><br>mm | Profondità<br><i>Profondeur</i><br>mm | Codice<br><i>Code</i> |
|--------------------------------------|---------------------------------|-----------------------------------|---------------------------------------|-----------------------|
| Zoccolo normale<br><i>Socle</i>      | 50                              | 1202                              | 723                                   | 818.206               |
| Zoccolo normale<br><i>Socle</i>      | 100                             | 1202                              | 723                                   | 818.207               |

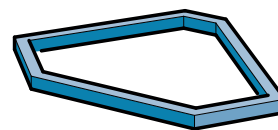

## ■ Piani di copertura

### ■ Plateaux de recouvrement

Piano in legno, spessore 25 mm, profondità 726 mm. Disponibile su richiesta in differenti materiali ed esecuzioni. Per quotazioni si necessita di disegno con dimensioni.

*Plateaux en bois, épaisseur 25 mm, profondeur 726mm. Plusieurs exécutions disponibles. Veuillez spécifier les dimensions et nous envoyer un dessin pour un offre détaillée.*

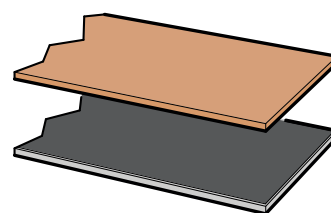

## ■ Alzate

### ■ Plateaux à abattant

Spessore 25 mm dello stesso materiale del piano di copertura. Necessario per ottenere un passaggio nella dispensa senza perdere la continuità del piano.

*Épaisseur 25 mm, identique aux plateaux de recouvrements des armoires. Indispensable pour créer un passage entre deux armoires en conservant la continuité du plateau.*

| Denominazione<br><i>Dénomination</i>              | Distanza tra armadi (D)<br><i>Distance entre les armoires (D)</i><br>mm | Profondità<br><i>Profondeur</i><br>mm | Codice<br><i>Code</i> |
|---|---|---------------------------------------|-----------------------|
| Appoggio su armadio<br><i>Appui sur armoire</i>   | 710   | 726                                   | 818.203               |
| Appoggio su angolare<br><i>Appui sur cornière</i> | 710   | 726                                   | 818.202               |

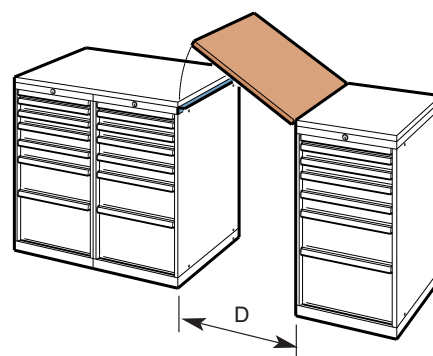

## ■ Porte battenti

### ■ Portes battantes

Telaio tubolare con rivestimento in lamiera d'acciaio, verniciatura a polvere secondo la carta colori. Le porte battenti possono essere semplici o doppie. Materiale di fissaggio incluso.

*Châssis tubulaire avec revêtement en tôle d'acier, peinture à poudre époxy selon carte de teintes. Les portes sont livrables à un ou deux battants. Matériel de fixation inclus.*

| Denominazione<br><i>Dénomination</i> | Distanza tra gli armadi (D)<br><i>Distance entre les armoires (D)</i><br>mm | Luce tra i battenti<br><i>Ouverture entre les portes</i><br>mm | Codice<br><i>Code</i> |
|--------------------------------------|---|--|-----------------------|
| 1 battente<br><i>1 battant</i>       | 710   | 10   | 821.201               |
| 2 battenti<br><i>2 battants</i>      | 1410  | 20   | 821.222               |

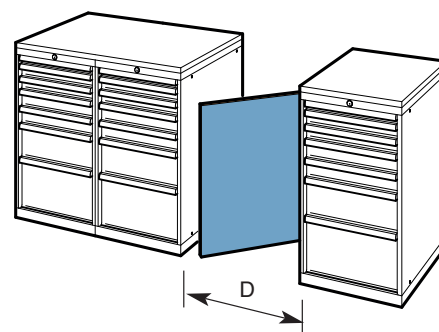



|   |  |                 |
|---|--|-----------------|
| <p><b>Grigio grigiastro</b><br/><i>Blanc gris</i></p>     |  | <b>RAL 9002</b> |
| <p><b>Grigio luce</b><br/><i>Gris clair</i></p>           |  | <b>RAL 7035</b> |
| <p><b>Grigio ghiaia</b><br/><i>Gris sillex</i></p>        |  | <b>RAL 7032</b> |
| <p><b>Grigio antracite</b><br/><i>Gris anthracite</i></p> |  | <b>RAL 7016</b> |
| <p><b>Verde reseda</b><br/><i>Vert réséda</i></p>         |  | <b>RAL 6011</b> |
| <p><b>Blu turchese</b><br/><i>Bleu turquoise</i></p>      |  | <b>RAL 5018</b> |
| <p><b>Blu luce</b><br/><i>Bleu clair</i></p>              |  | <b>RAL 5012</b> |
| <p><b>Blu brillante</b><br/><i>Bleu brillant</i></p>      |  | <b>RAL 5007</b> |
| <p><b>Blu segnale</b><br/><i>Bleu de sécurité</i></p>     |  | <b>RAL 5005</b> |
| <p><b>Rosso rubino</b><br/><i>Rouge rubis</i></p>         |  | <b>RAL 3003</b> |

Nota: eventuali colori RAL non presenti in questa gamma sono disponibili a richiesta e a preventivo. Per i valori cromatici vincolanti vogliate richiedere il campione originale.

*Note: les couleurs RAL pas mentionnés dans cette gamme seront disponibles sur demande et avec des conditions particulières.*

*Pour les valeurs chromatiques contraignants veuillez, s'ils vous plaît, demander un échantillon.*